

JAC
MOTORS

NUEVO
HFC1060
KN SERIES



6 AÑOS
GARANTÍA
ó 120.000 Km

www.jacecuador.com / Síguenos:  

 **GRUPO**
ROLDAN



MOTOR

Modelo:	CUMMINS B4.5EIII160
No. de Cilindros:	4 en Línea - Turbo Intercooler Diesel
Cilindrada:	4.460 cc
Potencia Max. HP/RPM:	160/2.300
Torque Max. Kg-m/RPM:	540/1.100 - 1.800
Sistema de Lubricación:	Tipo Flujo Total, Bomba de Aceite, Filtro de Aceite, Enfriador
Sistema de Enfriamiento:	Radiador, Ventilador y Bomba de Agua
Sistema de Inyección:	Common Rail inyección electrónica EURO III
Capacidad del Tanque:	53 Galones, tanque de aluminio

PESOS

PBV [Kg]	9.000
Carga [Kg]	5.500
Servicio de Transporte:	Particular, comercial, carga pesada y Bus tipo costa turístico.

CHASIS

Frenos:	100% Aire auto ajustable, bloqueador de aire, ahogo al escape y ABS
Sistema de Dirección:	Hidráulica de Potencia
Radio Min. de Giro:	8,4 m
Tamaño de Neumáticos:	215/75 R 17,5
Sistema Eléctrico:	Baterías 12 Voltios en Paralelo Alternador 28 Voltios
Suspensión Delantera:	Ballestas eje Rígido, Cap. Eje 3.000 Kg. Amortiguadores telescópicos de doble acción.
Suspensión Trasera:	Ballestas eje Rígido, Cap. Eje 6.000 Kg.
Cabina:	Nuevo Facelift, Luces LED diurnas, alarma reversa, Advertencia cinturón de seguridad Radio pantalla 7" Android A/C, vidrios eléctricos y bloqueo central (opc.)

TRANSMISIÓN

Tipo	6 Vel. + Reversa
Sincronización	1ra. a 6ta.
Relación Final del Eje	4.330
Embrague	Monodisco con accionamiento neumático Φ 350 diámetro

DIMENSIONES

UNIDAD MM.

WB	OL
3845	6920
OH	CL
2300	5175
OW	
2116	

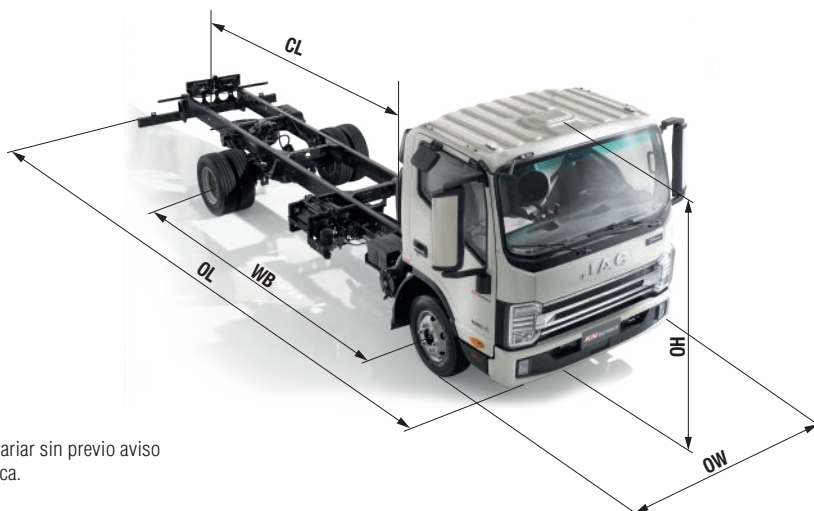

INFORMACIÓN

Conoce más de este modelo

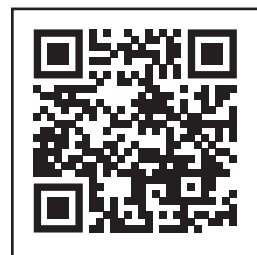

*Modelos y especificaciones pueden variar sin previo aviso dependiendo de los modelos de fábrica.

CONCESIONARIOS: CUENCA • QUITO • GUAYAQUIL • MANTA • MACHALA • IBARRA • YANTZAZA • AZOGUES • LOJA
ENCUÉNTRANOS TAMBIÉN EN NUESTRA RED DE DISTRIBUIDORES EN TODO EL PAÍS

CALL CENTER
0981055800